

PREMIUM EQUIPEMENT FRANÇAIS

PALFINGER

LIFETIME EXCELLENCE

**ASSOCIÉE A DES ACCESSOIRES DE
QUALITÉ, LA GRUE PALFINGER DEVIENT
UN OUTIL POLYVALENT**



LIFETIME EXCELLENCE

PALFINGER PROPOSE UNE GAMME COMPLETE D'ACCESSOIRES – AINSI EQUIPEE, LES ACCESSOIRES OPTIMISENT L'UTILISATION DE LA GRUE, LA GRUE DEVIENT UNE **MACHINE MULTIFONCTIONNELLE** QUI TRAVAILLE DE FAÇON RENTABLE.

DES SOLUTIONS
MIEUX ADAPTÉES

UNE PLUS
GRANDE
EFFICACITÉ

UNE MEILLEURE
ERGONOMIE

UNE MEILLEURE
VALEUR
DE REVENTE



UN ENTRETIEN
SIMPLIFIÉ

UNE PLUS
GRANDE
MANIABILITÉ

UN MEILLEUR
RESPECT DE
L'ENVIRONNEMENT

UNE PLUS
GRANDE
FIABILITÉ



EFFICACITÉ ET QUALITÉ MAXIMALES AU SERVICE DU CLIENT





- Gamme complète de produits pour toutes les applications
- Interlocuteur unique pour la grue et ses équipements
- Garantie et services PALFINGER
- Qualité de produit assurée grâce à une collaboration avec des fournisseurs fiables



PACK ROTATOR



- Ensemble complet comprenant le rotator, la suspension supérieure, les flexibles et le crochet
- Comprend une soupape de surpression pour un fonctionnement sûr
- Mouvements précis même à capacité maximale

SPÉCIFICATIONS TECHNIQUES

Type	Capacité (kg)	Couple (Nm)	Moment de flexion max. (Nm)	Poids total (kg)
PZR300GPK	3000	450	1750	39
PZR450GPK	4500	850	3000	45
PZR601GPK	6000	1000	4500	63

REMARQUE:

D'autres types de rotator sont disponibles sur demande.

PRECONISATIONS GRUE

Pression de service 320 bars

Capacité de la pompe 25 – 60 l/min

Une fonction hydraulique sur la grue



Suspension supérieure



rotator



crochet

PACK D'ÉUNAGE



- Ensembles complets pour une manutention facile et rapide de différentes charges avec la grue PALFINGER
- Sécurité et Fiabilité maximales grâce à des produits très résistants
- Tous les packs contiennent un cadeau-surprise offert par PALFINGER

PACK STARTER

Type : PZ-STARTER



- 4 élingues rondes - 2 t - longueur 2 m
- 4 élingues rondes - 2 t - longueur 4 m
- 2 élingues rondes - 3 t - longueur 3 m
- 4 manilles lyres haute résistance TF 3 250 kg
- 4 manilles lyres haute résistance TF 4750 kg
- 2 crochets pour élingues rondes - 2 t
- + cadeau-surprise - PALFINGER

PACK BASIC

Type : PZ-BASIC



- 1 élingue chaîne 3,55 t - 4,5 m - réductible
- 4 élingues rondes - 2 t - longueur 2 m - 3 couches
- 4 élingues rondes - 2 t - longueur 4 m - 3 couches
- 2 élingues rondes - 3 t - longueur 3 m - 3 couches
- 2 élingues rondes - 4 t - longueur 3 m - 3 couches
- 4 manilles lyres haute résistance TF 3250 kg
- 4 manilles lyres haute résistance TF 4750 kg
- 2 manilles lyres haute résistance TF 6500 kg
- + cadeau-surprise - PALFINGER

PACK PREMIUM

Type : PZ-PREMIUM



- 2 élingues chaînes 3,55 t - 4,5 m - réductible
- 4 élingues rondes - 2 t - longueur 2 m - 3 couches
- 4 élingues rondes - 2 t - longueur 4 m - 3 couches
- 2 élingues rondes - 3 t - longueur 3 m - 3 couches
- 2 élingues rondes - 4 t - longueur 3 m - 3 couches
- 4 manilles lyres haute résistance TF 3 250 kg
- 4 manilles lyres haute résistance TF 4750 kg
- 2 manilles lyres haute résistance TF 6500 kg
- 2 crochets pour élingues rondes - 2 t
- 2 crochets pour élingues rondes - 3 t
- 2 sangles de levage - 3 t, longueur 5 m
- + cadeau-surprise - PALFINGER

PACK HPX DRIVE



- Ensemble complet comprenant la benne preneuse avec ses dents amovibles vissées, le rotator, la suspension supérieure, les flexibles et la soupape de surpression
- Conception optimisée pour augmenter la résistance et travailler en toute sécurité
- Outil de terrassement idéal grâce à une force de fermeture élevée et constante de 19 kN à 260 bar de pression de service
- Économie de temps grâce à l'utilisation d'un système qui ne demande absolument pas d'entretien
- Solution adaptée à une grande variété d'applications grâce à l'interchangeabilité des coquilles

SPÉCIFICATIONS TECHNIQUES

Type	Contenance (litres)	Largeur B (mm)	Nombre de dents	Poids total (kg)	Capacité (kg)
PZG04-200-GF	200	400	4	290	3000
PZG04-250-GF	250	500	4	305	3000
PZG04-325-GF	325	600	6	320	3000
PZG04-350-GF	350	650	6	325	3000
PZG04-450-GF	450	800	6	340	3000

PRECONISATIONS GRUE

Pression de service 260 – 320 bars
 Capacité de la pompe 25 – 75 l/min
 Deux fonctions hydrauliques sur la grue

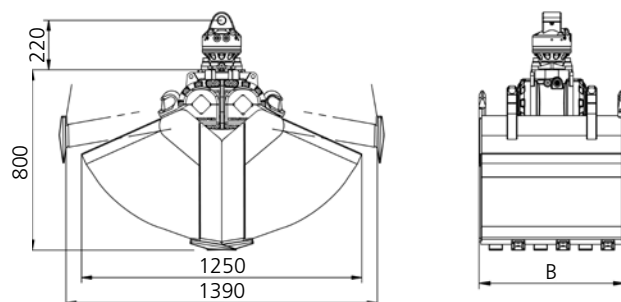

COQUILLES INTERCHANGEABLES SUR DEMANDE

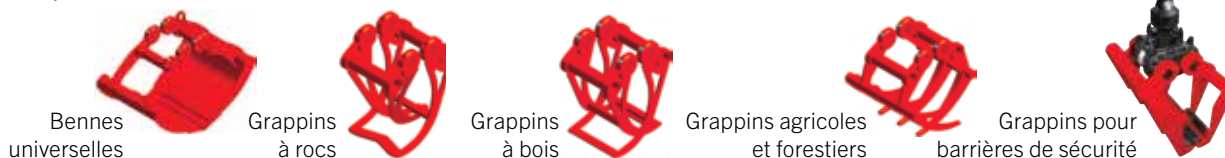

Vous pouvez obtenir des informations détaillées sur les différents modèles de coquilles interchangeables auprès de votre distributeur PALFINGER France.

BENNES PRENEUSES



- Ensemble complet comprenant la benne preneuse avec ses dents amovibles vissées, le rotator, la suspension supérieure et les flexibles
- Résistance dans le temps grâce à un acier de haute qualité (dureté 500 HB) et des paliers surdimensionnés
- Excellentes capacités de terrassement grâce à une force de fermeture élevée de 20 kN à 260 bar de pression de service

SPÉCIFICATIONS TECHNIQUES

Type	Volume (litres)	Largeur B (mm)	Nombre de dents	Capacité (kg)	Poids total (kg)
PZG150GPK	150	325	3	3000	210
PZG250GPK	250	500	5	3000	255
PZG350GPK	350	650	5	3000	275
PZG450GPK	450	800	9	3000	310
PZG550GPK	550	1000	9	3000	345

PRECONISATIONS GRUE

Pression de service 260 – 320 bars
 Pression maxi 320 bars
 Capacité de la pompe 25 – 75 l/min
 Deux fonctions hydrauliques sur la grue

ACCESSOIRES SUR DEMANDE

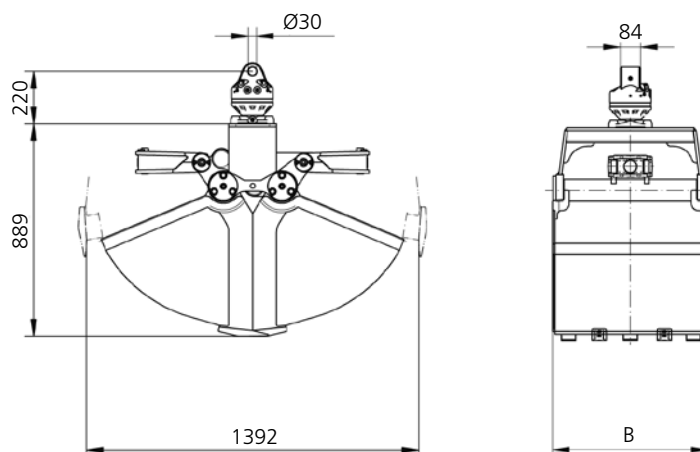
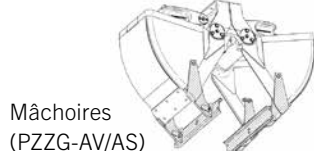

Vous pouvez obtenir des informations détaillées sur les différents modèles auprès de votre distributeur PALFINGER France.

PACK PRENEUSES GRAND VOLUME



- Ensemble complet comprenant la benne preneuse avec les crochets soudés, le rotator, la suspension supérieure et les flexibles
- Idéal pour la manutention de matériaux en vrac et pour les opérations de terrassement légères
- Reprise très efficace grâce des forces de fermeture élevées de 20 kN à 260 bars de pression

SPÉCIFICATIONS TECHNIQUES

Type	Volume (litres)	Largeur B (mm)	Capacité (kg)	Poids total (kg)
PZG300S-1P	300	640	3000	350
PZG400S-1P	400	800	3000	380
PZG500S-1P	500	1000	3000	405

D'autres modèles de bennes preneuses sont disponibles sur demande.

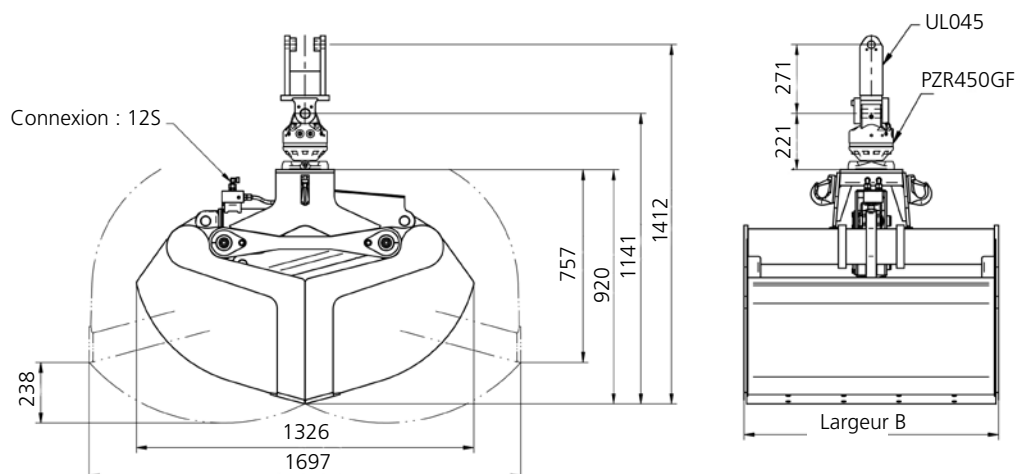

PRECONISATIONS GRUE

Pression de service 200 – 320 bars
 Capacité de la pompe 35 – 75 l/min
 Deux fonctions hydrauliques sur la grue

PACK PRENEUSES UNIVERSELLES



- Ensemble complet comprenant la benne universelle avec les crochets soudés lames de coupe, le rotator flasqué, la Suspension supérieure et les flexibles
- Solution idéale pour la manipulation de matériaux en vrac ou le terrassement
- Puissance de travail grâce à une force de fermeture élevée de 28 kN à 260 bar de pression de service
- Conditions de travail sûres grâce à l'utilisation d'un clapet antiretour intégré

SPÉCIFICATIONS TECHNIQUES

Type	Volume (litres)	Largeur B (mm)	Nombre de dents	Capacité (kg)	Poids total (kg)
PZG250UP	250	570	5	3000	375
PZG300UP	300	670	5	3000	390
PZG400UP	400	820	7	3000	415
PZG450UP	450	920	7	3000	425

D'autres tailles de bennes universelles sont disponibles sur demande.

Des plaques latérales PZZU010-SW de 10 mm boulonnées, convenant pour des travaux d'excavation légers, sont disponibles

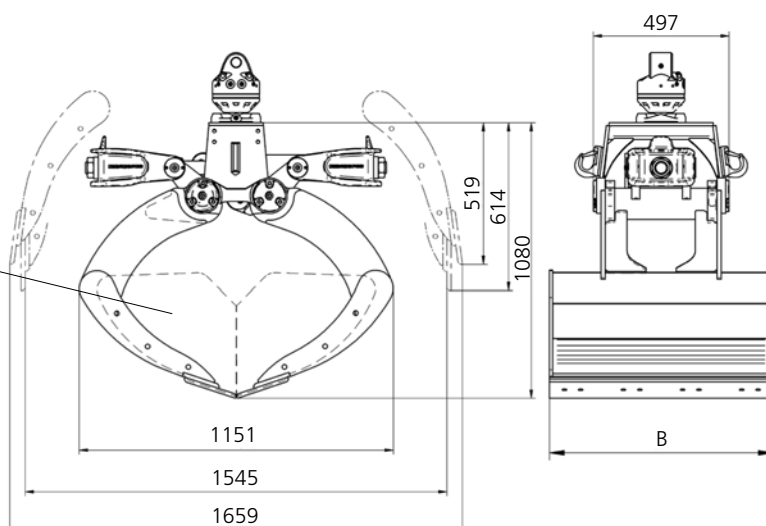

PRECONISATIONS GRUE

Pression de service 260 – 320 bars
 Pression maxi 320 bars
 Capacité de la pompe 25 – 80 l/min
 Deux fonctions hydrauliques sur la grue

HPX – GRAPPIN UNIVERSEL POUR EPSILON



- Ensemble complet pour montage sur une grue Epsilon avec un rotator à arbre de 6 t, incluant l'appareil HPX, la coque universelle et la pièce de réduction sur le rotator de 68 mm
- Grâce à sa trappe spéciale, il s'adapte parfaitement à la forme de la grue EPSILON – Z pour des largeurs hors tout inférieures à 2,5 m
- Volume maximal possible de 500 l avec la trappe intégrée
- Force de fermeture constante et élevée de 26 kN avec l'entraînement HPX breveté, adapté aux gros travaux de terrassement

SPÉCIFICATIONS TECHNIQUES

Type	Contenance (litres)	Largeur (mm)	Capacité (kg)	Poids total (kg)
PZG5UX-500-502*	500	1020	490	3000

*Ensemble comprenant le HPX-HD, la pièce de réduction sur le rotator à arbre de 68 mm de 6 t de charge, et la trappe.

PRECONISATIONS GRUE

Pression de service 260 – 320 bars
 Pression maxi 320 bars
 Capacité de la pompe 25 – 75 l/min
 Deux fonctions hydrauliques sur la grue
 Rotator à arbre de 6 t PALFINGER associé avec EPSLINK

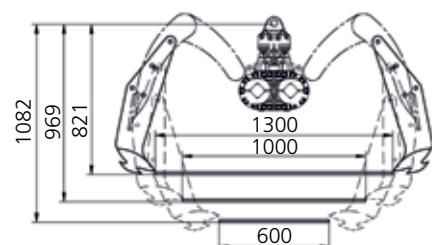
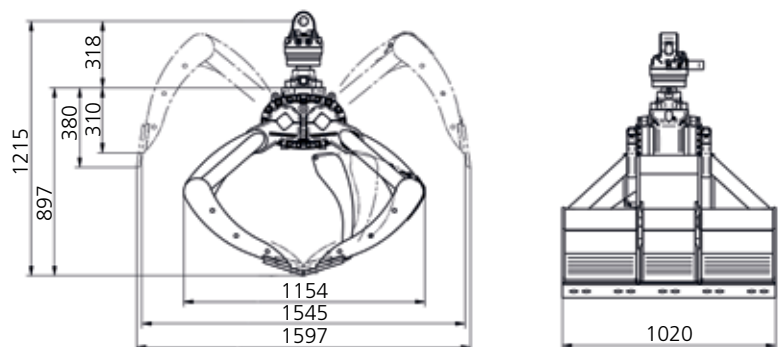

ACCESSOIRES SUR DEMANDE

Mâchoires (tableau page 10)
 Lames de coupe

LEVE PALETTES



- Ensemble complet comprenant la fourche à palettes, le rotator, la chape, les flexibles et la chaîne de protection
- Étrier de suspension coulissant pour régler le centre de gravité
- Fourches réglables en hauteur et en largeur.
- Le positionnement de la charge est aisé grâce au rotator inclus

SPÉCIFICATIONS TECHNIQUES

Type	Capacité (kg)	Hauteur utile (mm)	Écartement des fourchons (mm)	Poids total (kg)
PZP200MF-FP*	2000	1050 – 1820	330 – 930	189
PZP200MF-WP**	2000	1050 – 1820	330 – 930	189
PZP250MF-WP**	2500	1050 – 1820	330 – 930	219
PZP200MF-HP***	2000	1050 – 1820	330 – 930	189

* avec rotator à arbre et coupleur rapide

** avec rotator à arbre

*** avec rotator à arbre et crochet

PRECONISATIONS GRUE

Une fonction hydraulique sur la grue

EXTENSION SUR DEMANDE

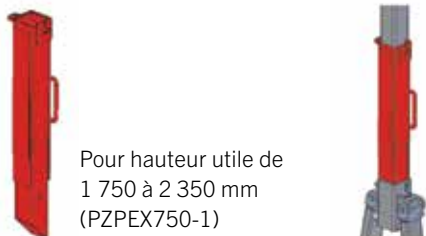

Pour hauteur utile de 1 750 à 2 350 mm (PZPEX750-1)

Vous pouvez obtenir des informations détaillées sur les différents modèles auprès de votre distributeur local PALFINGER.

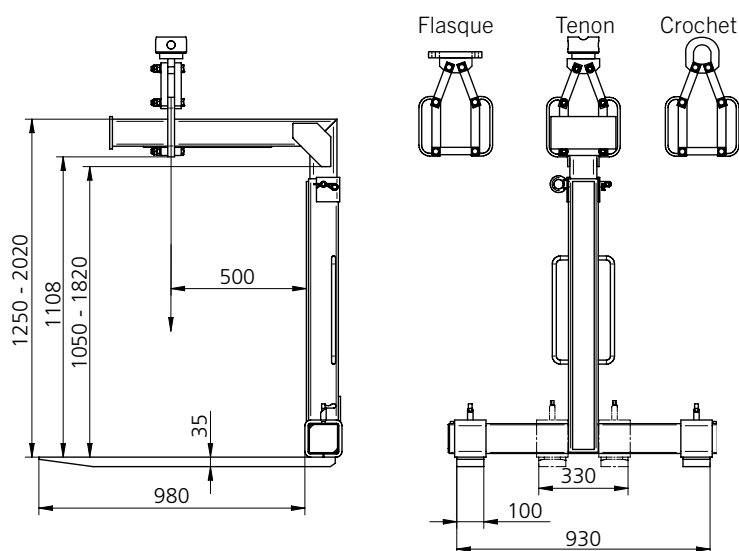

FOURCHES A PLAQUES DE PLÂTRE



- Ensemble complet comprenant la fourche universelle, le rotator, la chape, les flexibles, le système d'acrochage rapide et un crochet rigide
- Manutention sûre des plaques et des tôles en position debout senés grâce a une butée réglables
- Solution idéale pour la manipulation de panneaux muraux et d'autres matériaux de construction livrés à plat
- Protection des tôles grâce à des fourchons semi-coniques avec revêtement plastique

SPÉCIFICATIONS TECHNIQUES

Type	Capacité (kg)	Écartement des fourchons A (mm)	Hauteur de charge max. (mm)	Profondeur de la charge max. (kg)	Poids total (kg)
PZP150WP	1500	640 – 1600	1250	460	405
PZP200WP	2000	640 – 1600	1250	460	418
PZP250WP	2500	640 – 1600	1250	460	438

PRECONISATIONS GRUE

Pression de service 200 – 320 bars
 Capacité de la pompe 40 – 75 l/min
 Deux fonctions hydrauliques sur la grue

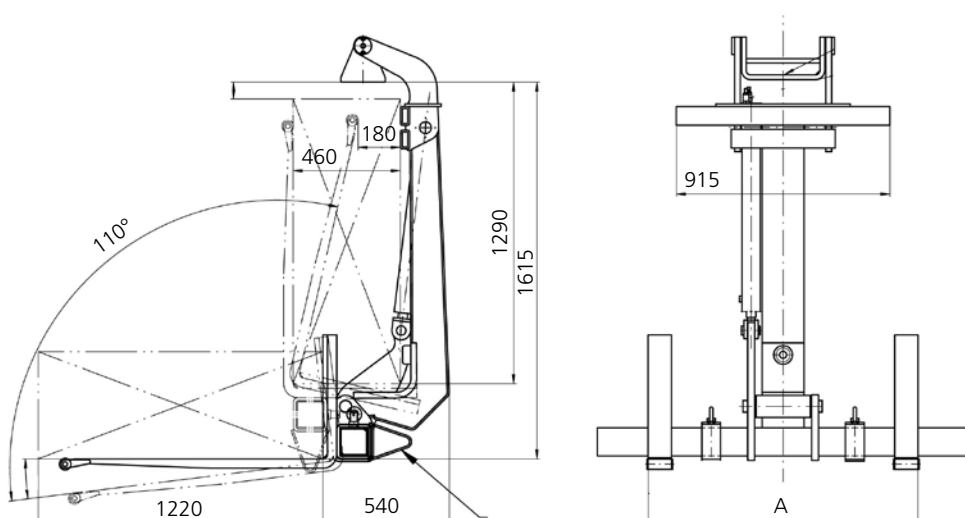

APPAREILS VIDE CONTENEURS



- Ensemble complet comprenant l'appareil de vidage de conteneurs, le rotator, la chape avec le frein d'oscillation et les flexibles
- Multifonctionnel : pour conteneurs équipés d'un système à champignon ou à double crochet
- Fonctionnement avec un seul opérateur : gain de temps et rentabilité
- Longue durée de vie grâce à une mécanique robuste et à la soupape de surpression

SPÉCIFICATIONS TECHNIQUES

Type	Capacité (kg)	Hauteur de charge max. (mm)	Hauteur avec rotator (mm)	Poids total (kg)
PZC250PR	2500	500	1055	170
PZC250P	2500	500	1490	175
PZC250R	2500	500	1400	175

D'autres modèles d'appareil de vidage de conteneurs sont disponibles sur demande

PRECONISATIONS GRUE

Pression de service 320 bars
Capacité de la pompe 25 – 60 l/min
Deux fonctions hydrauliques sur la grue

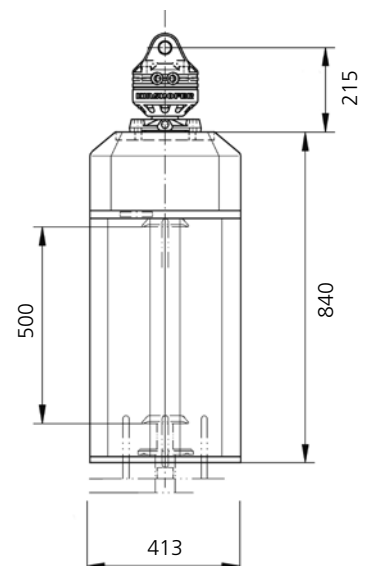

REMARQUE:

Une utilisation en toute sécurité n'est possible qu'en association avec le système de champignon original Kinshofer sur le conteneur.

PINCE A BORDURES



- Manipulation rapide et pratique des barrières et des blocs en béton
- Sécurité maximale grâce aux mâchoires en carbure
- Manipulation facile grâce au système de verrouillage/déverrouillage mécanique
- La largeur de prise des deux pinces se change facilement grâce à différentes plages de serrage

SPÉCIFICATIONS TECHNIQUES

Type*	Secteur d'ouverture A min. /max. (mm)	Capacité max. (kg)	Poids total (kg)
PZB932-6/10	100 / 310	6580	165
PZB932-12/14	285 / 400	6580	165

*Pour utilisation avec crochet

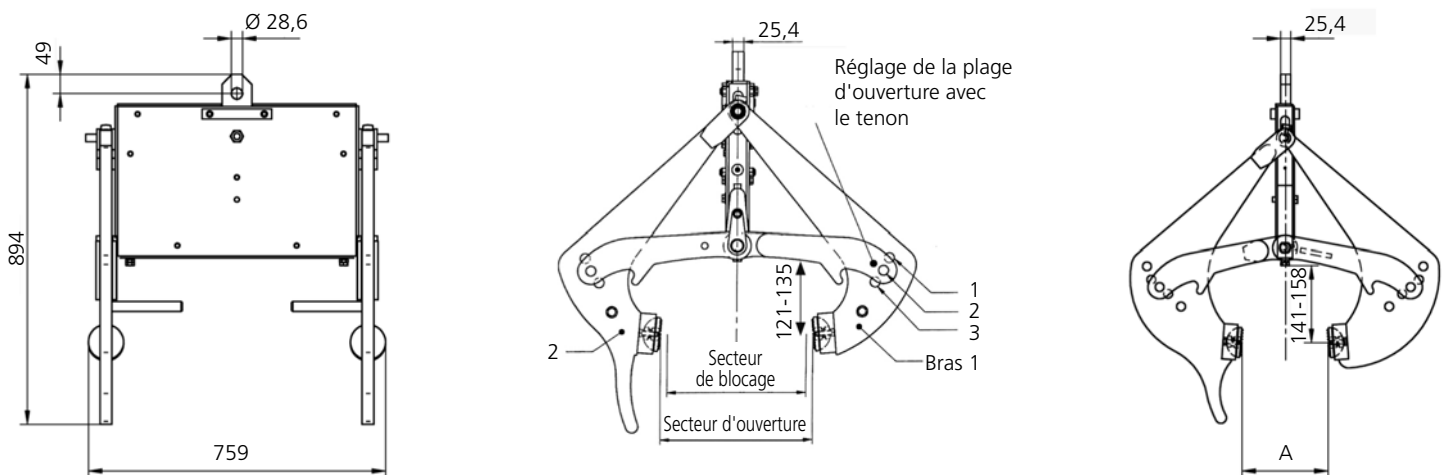

TARIERES POUR SOLS TENDRES



- Les meilleures performances de forage dans la terre, le gravier ou la roche tendre
- Les tarières sont disponibles avec des diamètres allant de 150 à 900 mm
- Des tarières adaptées à chaque application (terre, gravier, roche tendre)
- Pas de nécessité de conduite de trop-plein d'huile

SPÉCIFICATIONS TECHNIQUES

Diamètre*	150	200	225	250	300	350	400	500	600	800
Moteur de forage	BEG30	BEG30	BEG30	BEG50	BEG50	BEG50	BEG50	BEG50	BEG80	BEG80
Profondeur max. (mm)	2000	2000	2000	4500	4500	4500	4500	4000	6000	3000
Grue recommandée	>9 mt	>9 mt	>9 mt	>12 mt	>12 mt	>12 mt	>12 mt	>12 mt	>15 mt	>15 mt

* Disponible pour le forage dans la terre, la roche tendre et le gravier

PRECONISATIONS GRUE

Pression de service 260 bars
 Capacité de la pompe 20 – 50 l/min
 Une fonction hydraulique sur la grue

ACCESSOIRES SUR DEMANDE



REMARQUE:

Le creusement n'est autorisé qu'avec un maximum de deux rallonges sur la grue. Pour optimiser la configuration de votre tarière pour sols tendres, merci de contacter votre distributeur local PALFINGER qui vous donnera des précisions sur le creusement (matériel, diamètre, profondeur).

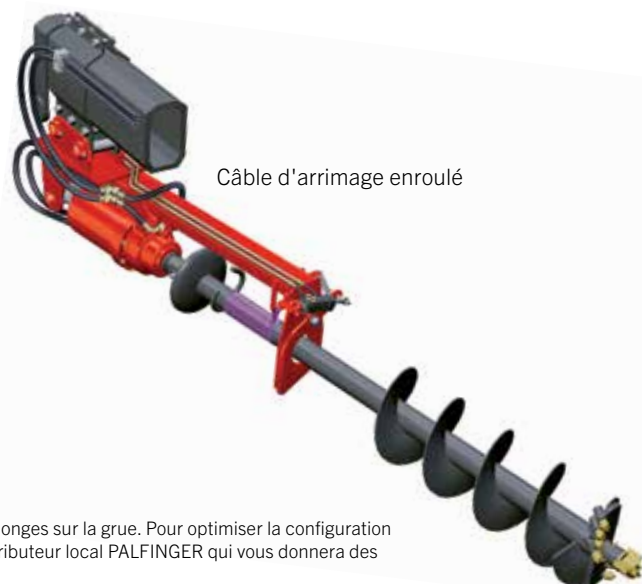

Dent pour la terre



Dent pour la roche



Dent universelle

PALONNIERS DE LEVAGE DE VOITURES



- Chargement et déchargement facile et rapide grâce à des caractéristiques techniques très avancées, comme le système de verrouillage par champignon
- Mise en place précise et facile de tout véhicule
- Deux systèmes différents disponibles
- Manipulation sûre de tous les véhicules grâce à la mise à niveau hydraulique sur le PZLG35PK

SPÉCIFICATIONS TECHNIQUES

PZLG35PK

PALONNIER DE LEVAGE DE VOITURES JUSQU'A 3 500 KG POUR UTILISATION QUOTIDIENNE

Ensemble complet comprenant :

- Palonnier de levage de voitures avec réglage hydraulique du centre de gravité
- Rotator, chape et flexibles
- Sangles de levage pour griffes de roues avec longueur réglable (1,3/1,5/1,7 m)
- 4 griffes de roues pour des roues de 12" à 19" et 355 mm de largeur
- Fixation pour stockage simple sur le véhicule



PZLG20HPK

PALONNIER DE LEVAGE DE VOITURES POUR UTILISATION PEU FREQUENTE, MECANIQUE, 2 000 KG

Ensemble complet comprenant :

- Palonnier de levage de voitures pour utilisation sur crochet
- Sangles de levage pour griffes de roues avec longueur réglable (1,3/1,5/1,7 m)
- 4 griffes de roues pour des roues de 12" à 19" et 355 mm de largeur
- Fixation pour stockage simple sur le véhicule

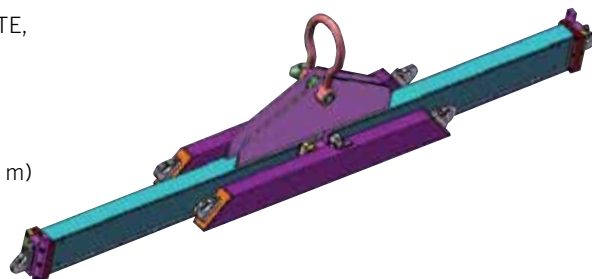

PANIER NACELLE



- Les nacelles ont été conçues spécialement pour répondre aux besoins du marché et sont compatibles avec la norme EN280
- Poids mort faible pour une distance de travail et une surface au sol maximales
- Nivellement automatique très souple grâce à un entraînement à billes

SPÉCIFICATIONS TECHNIQUES

Type	Capacité (kg)	Surface au sol (m ²)	Largeur B / Profondeur T / Hauteur H (mm)	Poids (kg)
BB040	200 (2 personnes et outils)	0.98	1400 x 700 x 1160	200
BB041	120 (1 personne et outils)	0.60	850 x 700 x 1160	172

ACCESSOIRES

Type	Description
PZBB01	Sangle de sécurité de 1,5 m avec mousqueton automatique et absorbeur de choc
PZBB02	Harnais de sécurité (EN361)
KSS001B03	Fixation pour la télécommande radio Scanreco (grand modèle)
HXE3003	Fixation pour la télécommande radio Scanreco (petit modèle)
HXE3004	Fixation pour la télécommande radio Hetronic

REMARQUE:

La conformité à l'EN280 ne peut être donnée qu'après une préparation appropriée de la nacelle sur la grue. Les grues SH de PALFINGER disposent en standard d'une préparation de nacelle conforme à l'EN280.

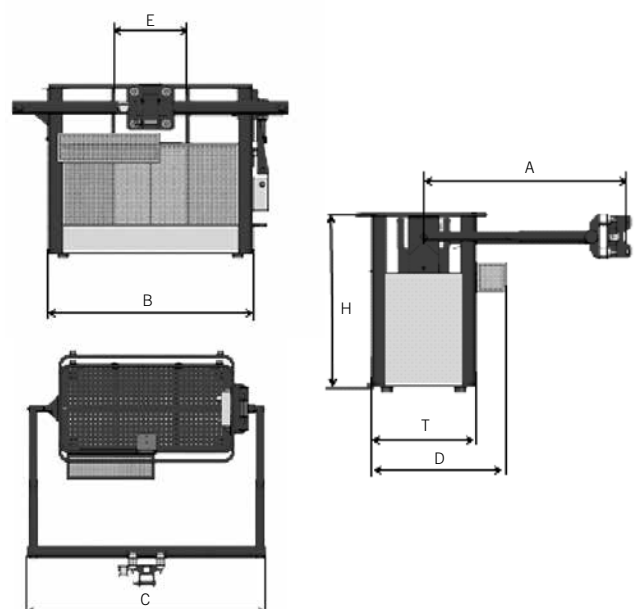

ACCESSOIRES POUR STABILISATEURS



- Adaptables sur tous les stabilisateurs
- Manipulation facile et rapide grâce lanières
- Caisses de transport adaptées à toutes les dimensions
- Testé par PALFINGER pour résister à des charges élevées

SPÉCIFICATIONS TECHNIQUES

Type	Description	Dimensions (mm)	Charge max. max. (t)	Poids (kg)
EZ2261-400	Patin rond de stabilisateur	Ø 400 / 80	12	5
EZ2261-500	Patin rond de stabilisateur	Ø 500 / 80	16	7
EZ2263-400	Caisse pour 1 x EZ2261-400			2,6
EZ2263-500	Caisse pour 1 x EZ2261-500			3,2
EZ2189-300	Patin carré de stabilisateur	300 x 300 x 40	9	3,5
EZ2189-400	Patin carré de stabilisateur	400 x 400 x 50	16	8
EZ2189-500	Patin carré de stabilisateur	500 x 500 x 60	26	15
EZ2189-600	Patin carré de stabilisateur	600 x 600 x 60	36	21
EZ2189-800	Patin carré de stabilisateur	800 x 800 x 60	40	35
EZ2190-300	Caisse pour 2 x EZ2189-300			4,3
EZ2190-400	Caisse pour 2 x EZ2189-400			6,3
EZ2190-500	Caisse pour 2 x EZ2189-500			8,4
EZ2190-600	Caisse pour 2 x EZ2189-600			10,4
EZ2190-800	Caisse pour 1 x EZ2189-800			13

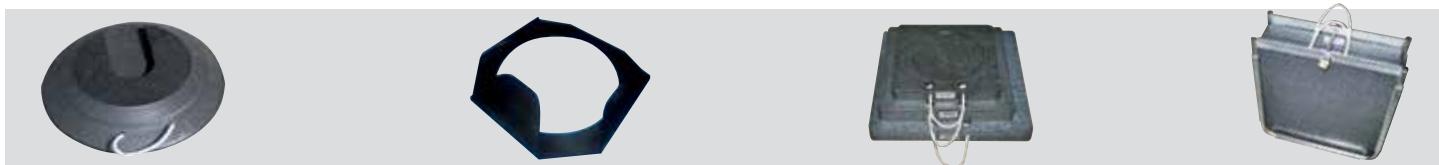

ENTRAÎNEMENT HYBRIDE



- Ensemble complet comprenant la pompe à débit variable, le moteur et le boîtier de contrôle
- Mise en route rapide dans les zones sensibles par simple raccordement sur l'alimentation électrique
- Concept respectueux de l'environnement avec une commande de puissance des moteurs dans la classe d'efficacité énergétique la plus élevée (IE03)
- Commutation aisée entre le moteur et l'entraînement électrique via le boîtier de commande

SPÉCIFICATIONS TECHNIQUES

UNITÉ DE POMPAGE – MOTEUR 7,5 KW EP1498 ET BOÎTIER DE COMMANDE EP 1499

Puissance max.	7,5 kW
Pression max.*	365 bars
Débit max.*	58 l/min
Tension requise	3 x 400 V
Fréquence requise	50 Hz
Vitesse de rotation du moteur	1500 tr/min
Rendement du moteur	IE03
Classe de sécurité du moteur	IP55
Classe de sécurité du boîtier de commande	IP65
Connexion électrique requise	16 A

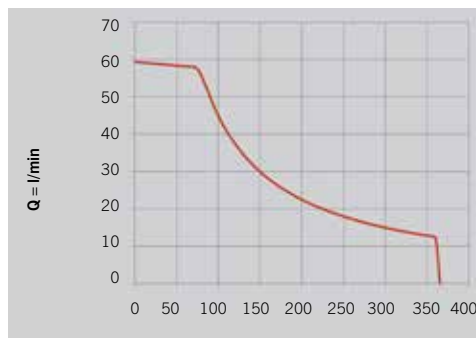

RÉGULATION DE PUISSANCE 7,5 KW

UNITÉ DE POMPAGE – MOTEUR 15 KW EP1500 ET BOÎTIER DE COMMANDE EP 1501

Puissance max.	15 kW
Pression max.*	365 bars
Débit max.*	58 l/min
Tension requise	3 x 400 V
Fréquence requise	50 Hz
Vitesse de rotation du moteur	1500 tr/min
Rendement du moteur	IE03
Classe de sécurité du moteur	IP55
Classe de sécurité du boîtier de commande	IP65
Connexion électrique requise	32 A

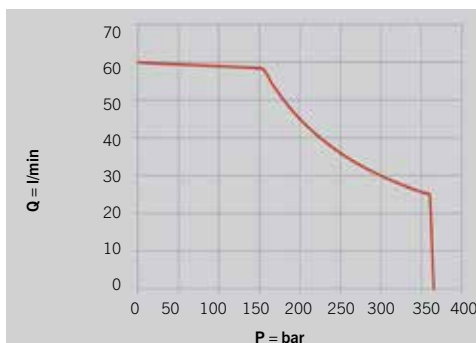

RÉGULATION DE PUISSANCE 15 KW

* La pompe à débit variable régule ces valeurs selon le besoin

L'OUTIL PARFAIT POUR CHAQUE APPLICATION POINTS FORTS ET AUTRES PRODUITS

06

POINTS FORTS



DEVELOPPEMENT

FIABLE ET COURONNE DE SUCCES

Nos recherches concernent principalement l'ergonomie, les fonctionnalités, le poids et l'optimisation des matières.



VENTE ET INGENIERIE DE PROJET

COMPETENCE

Une équipe de ventes experte vous conseille et vous guide dans le choix d'un produit et de la configuration pour que la solution convienne parfaitement à votre application.

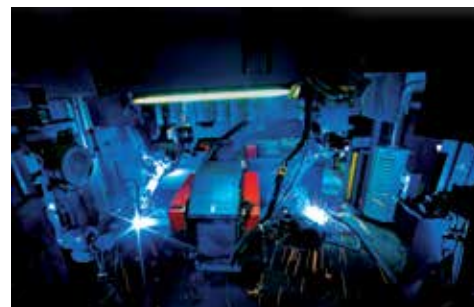

TECHNOLOGIES DE PRODUCTION

LES TECHNOLOGIES LES PLUS RECENTES

C'est en production que la qualité se forge. Pour la transformation et l'usinage de l'acier, PALFINGER dispose dans ses sites de production des dernières technologies de découpe, de pliage et de soudage.



GESTION DE LA QUALITE

AUDITS INTERNES ET EXTERNES

Notre système certifié de gestion de la qualité est conforme à l'ISO 9001 et garantit des processus de production fiables et la meilleure qualité pour nos produits.



SERVICES ET ASSISTANCE TECHNIQUE

PLUS D'EFFICACITE SUR LES CHANTIERS

PALFINGER dispose d'un réseau d'assistance étendu. Le personnel très qualifié de nos partenaires de service et les ateliers qui travaillent sous licence vous apportent une aide rapide.



FOURNITURE DE PIÈCES DE RECHANGE

UNE DISPONIBILITE MAXIMALE

Plusieurs centres de pièces de rechange répartis dans le monde entier garantissent un approvisionnement continu. Toutes les pièces de rechange d'origine sont testées et sont conformes au standard de qualité de PALFINGER.



GRAPPINS MULTIPRISES
POLYVALENCE

PALFINGER propose une gamme étendue de grappins multipriises pour la manipulation des déchets et des rebuts. Disponibles avec quatre et cinq griffes, demies coquilles ou coquilles pleines.



NACELLES PROFESSIONNELLES
TRAVAIL EN TOUTE SECURITE

PALFINGER propose une gamme de nacelles qui répondent à toutes les exigences de l'EN280 et qui sont certifiées par l'entreprise.



MANIPULATEURS
POSITIONNEMENT PRECIS

Un accessoire actionné hydrauliquement utilisé pour la pose de tubes ou de poteaux. Pour des charges allant de 500 à 3 000 kg.



APPAREIL DE LEVAGE A DEPRESSION
POSITIONNEMENT SUR

Associé avec l'appareil de levage du verre de PALFINGER, il vous permet de manipuler des plaques de verre et de métal en toute sécurité jusqu'à 700 kg.



PRODUITS PERSONNALISES
POUR CHAQUE DEMANDE

Sur demande, PALFINGER peut proposer des produits personnalisés pour des applications spéciales. Merci de contacter votre distributeur local PALFINGER pour plus d'informations.



STABILISATEURS AUXILIAIRES
AMELIORATION DE LA STABILISATION

Les nouveaux stabilisateurs auxiliaires sont parfaitement adaptés aux exigences de la grue PALFINGER. Bénéficiant de toute une série d'améliorations, les stabilisateurs constituent l'accessoire idéal.



POMPES
POUR CHAQUE GRUE

PALFINGER propose une gamme élargie de pompes à débit constant et variable en fonction des besoins.



RADIATEURS D'HUILE
POUR CHAQUE GRUE

LES RADIATEURS D'HUILE DE PALFINGER sont proposés avec des puissances allant de 8,5 kW à 20 kW en fonction de la taille de la grue. La grue peut fonctionner avec des températures très élevées et avec des cycles de charge sévères.



RESERVOIRS D'HUILE
GRAND VOLUME ET QUALITE

En fonction des besoins, PALFINGER propose des réservoirs d'huile complémentaires de 75 l à 425 l en acier ou en aluminium.

**PALFINGER FRANCE**

125 rue Rochecolombe
26 800 Etoile Sur Rhone

Tél. 04.75.60.77.50, Fax: 04.75.60.77.54
email: commercial@palfinger.fr